

※ご使用前にこの説明書を良くお読みになり十分に理解してください。
 Before commencing assembly, please read these instructions thoroughly!

No.5182 ツインキャップ プロショック (M)
 Twin Cap Pro Shock (M)
 No.5183 ツインキャップ プロショック (L)
 Twin Cap Pro Shock (L)



説明書に使われているマーク
 Symbols used throughout the
 instruction sheet comprise:

x2 2セット組立てる(例)。
 Assemble as many
 times as specified.

X 別購入品。
 Must be purchased
 separately!

1:1 原寸図
 True-to-scale diagram.

1

- ⑧0 3 x 6 x 1mm プラカラー
Plastic Collar 4
- ⑧1 3 x 7 x 1mm プラカラー
Plastic Collar 2
- ⑧6 5.8mm ボールエンド(S)
Ball End (S) 2
- ⑨2 Oリング(S) O-ring (S) 2
- E2.5 Eリング
E-ring 4
- ⑨4 Oリング O-ring 4
- ⑨5 Cリング C-ring 2

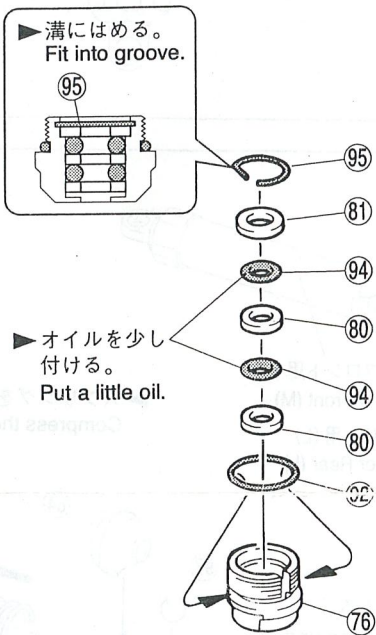

< (M)の場合 for (M) >

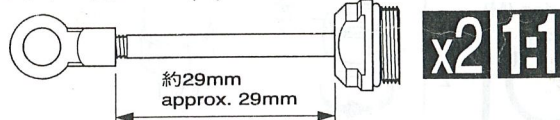

< (L)の場合 for (L) >

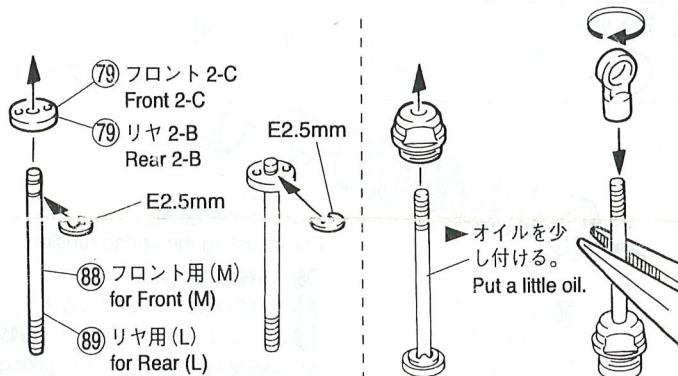
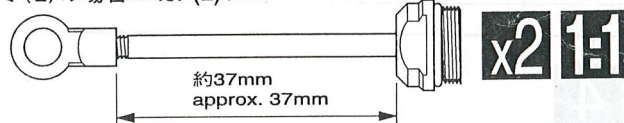

2通りのダンパーの組立てができます。You can assemble the shock in 2 ways.

2

●プレッシャータイプ
 Pressure Type

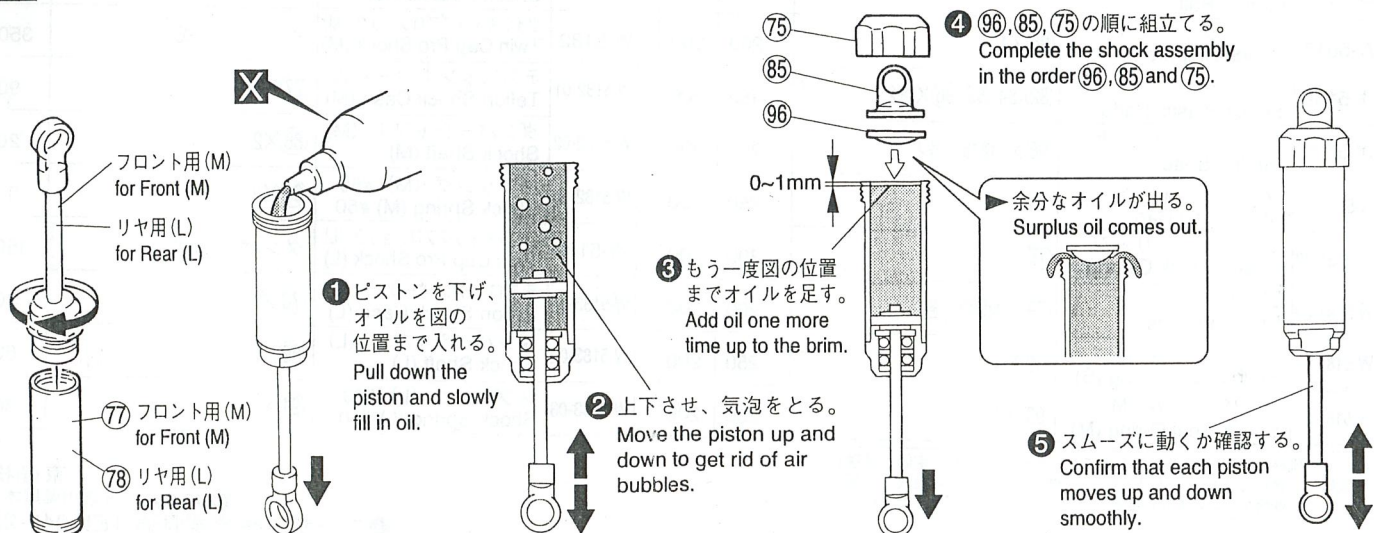

3 ●エアレーションタイプ Non-Pressure Type

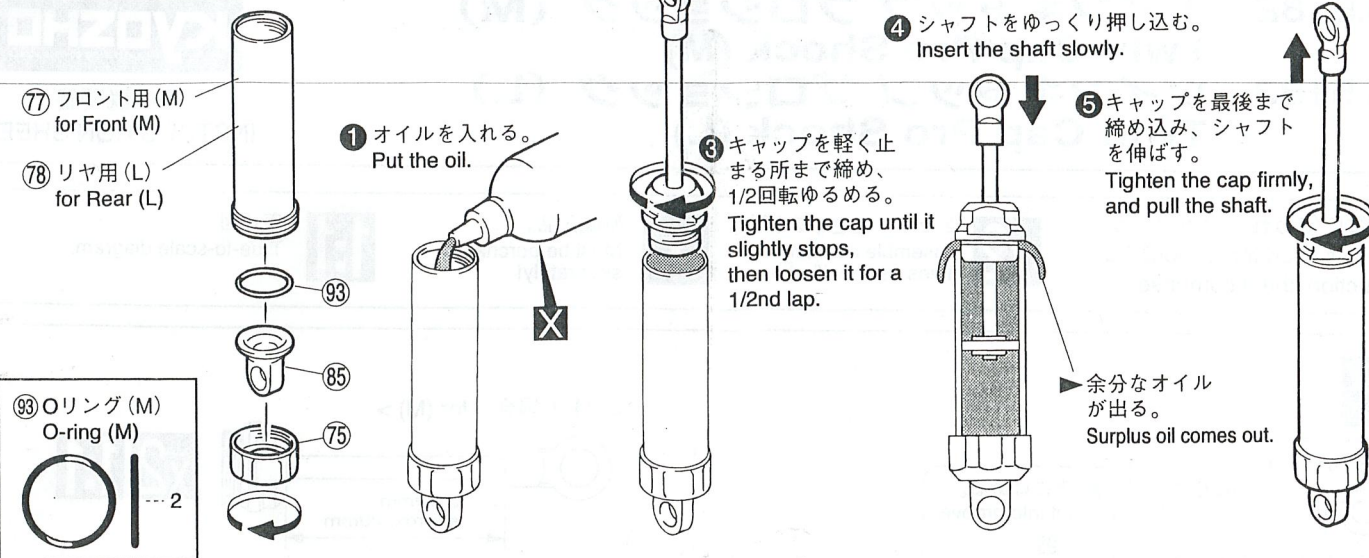

4

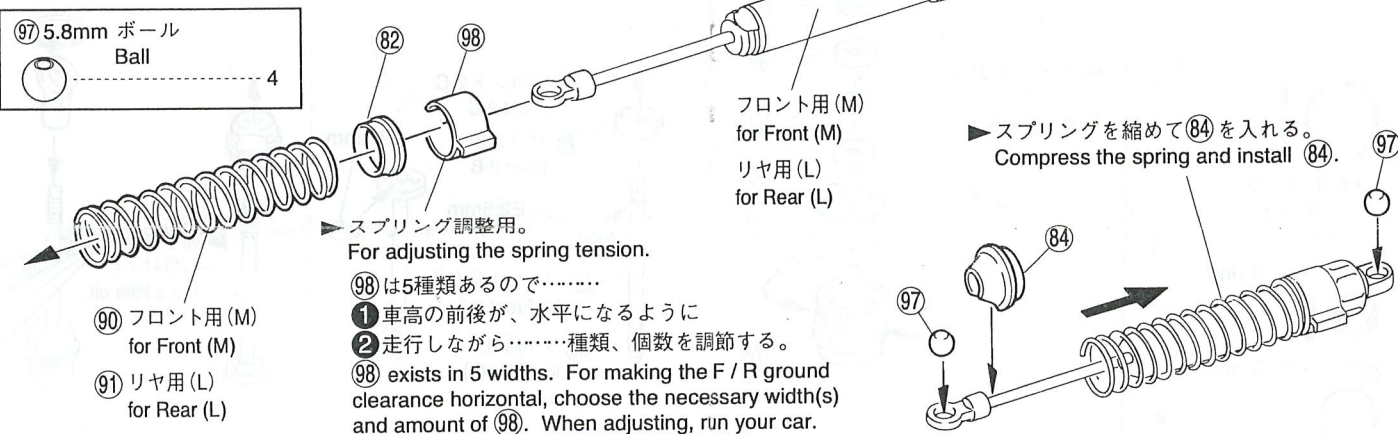

パーツリスト PARTS LIST

★ FOR JAPANESE MARKET ONLY.

品番 No.	パーツ名 Part Names	内容 (キーNo.と入数 Qty.)	★定価	★発送手数料
OT-32	5.8mmボール 5.8mm Ball	⑦7×10	250	200
W-5017	プレッシャートップ Shock Diaphragm	⑨6×10	200	200
W-5106	ブラパーツ Shock Plastic Parts	⑧2 ⑧4 ⑧5 ⑧6×各2	450	200
W-5129	セッティングスペーサー Setting Spacer	⑨8×5種類 各2	200	200
W-5181-01	ダンパーキャップ Shock End Cap	⑦5×1	250	200
W-5181-02	シールカートリッジ Lower Shock Cartridge	⑦6×1	300	200
W-5181-03	ダンパーピストン Shock Pistons	⑦9×4種類 各2	200	200
W-5181-04	ダンパーシール (S) Shock Seal O-ring (S)	⑨2×4	250	200
W-5181-05	ダンパーシール (M) Shock Seal O-ring (M)	⑨3×4	250	200

品番 No.	パーツ名 Part Names	内容 (キーNo.と入数 Qty.)	★定価	★発送手数料
W-5181-06	リビルドセット Shock Rebuild Set	⑨4×4 ⑨5×2	350	200
W-5182	ツインキャッププロショック (M) Twin Cap Pro Shock (M)	ダンパー 一式	3500	200
W-5182-01	テフロンダンパーケース (M) Teflon Shock Case (M)	⑦7×1	900	200
W-5182-02	ダンパーシャフト (M) Shock Shaft (M)	⑧8×2	200	200
W-5182-03	スプリング (M) #50 Shock Spring (M) #50	⑨0×2	300	200
W-5183	ツインキャッププロショック (L) Twin Cap Pro Shock (L)	ダンパー 一式	3500	200
W-5183-01	テフロンダンパーケース (L) Teflon Shock Case (L)	⑦8×1	900	200
W-5183-02	ダンパーシャフト (L) Shock Shaft (L)	⑧9×2	600	200
W-5183-03	スプリング (L) #50 Shock Spring (L) #50	⑨1×2	300	200

パーツの価格には、消費税は含まれておりません。また、定価、発送手数料、消費税は平成11年12月1日現在のものです。法規改正、運賃改定、諸事情などにより変更になりますので、ご了承ください。

※製品改良のため、予告なく仕様を変更する場合があります。
*SPECIFICATIONS ARE SUBJECT TO CHANGE WITHOUT NOTICE.
© 1999 KYOSHO / 禁無断転載複製

京商株式会社

〒243-0034 神奈川県厚木市船子153

●ユーザー相談室直通 TEL.046-229-4115

お問い合わせは：月曜～金曜(祝祭日を除く) 13:00～17:00

63019912-1 PRINTED IN JAPAN